

Suprimento de QAV Da Produção e Importação aos Aeroportos

- 1º Workshop sobre Compras Centralizadas –
Centro Logístico da Aeronáutica



A PETROBRAS DISTRIBUIDORA

BR em Números (2015)

- É a maior distribuidora de combustíveis e lubrificantes e pertencente 100% a Petrobras
- 2ª Maior Empresa do País
- Possui rede de 8.176 postos
- 1.237 lojas de conveniência
- 1.399 Lojas Lubrax +
- 14.286 Clientes Consumidores
- 111 instalações em aeroportos
- 7 Fábricas de Asfaltos
- 1 Fábrica de Lubrificantes
- 86 Bases e armazenagens conjuntas
- Market Share Mercado de Distribuição de Combustíveis e Lubrificantes:

Fonte: BR, ANP e Sindicom

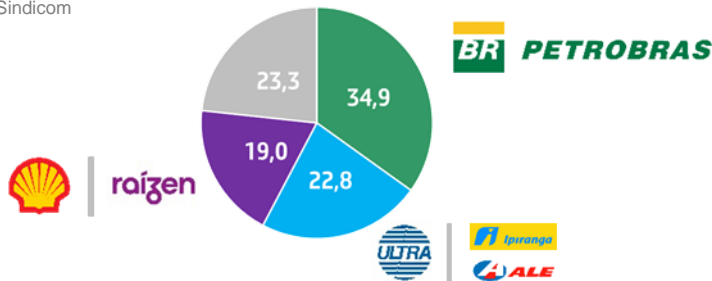

6 Segmentos de Negócios

Revenda		<ul style="list-style-type: none">• Oferta Diesel, gasolina, Etanol, GNV e Lubrificantes
Grandes Consumidores		<ul style="list-style-type: none">• Distribuição de combustíveis e lubrificantes para grandes empresas
Aviação		<ul style="list-style-type: none">• A BR tem a maior rede de distribuição de produtos para aviação do Brasil. Atende os segmentos comercial, executivo e governo.
Asfalto		<ul style="list-style-type: none">• Produção e Venda de produtos de asfaltos e prestação de serviços relacionados.
Químicos		<ul style="list-style-type: none">• Comercialização de produtos químicos
Energia		<ul style="list-style-type: none">• Concessionário da distribuição de Gás Natural do estado do Espírito Santo.• Comercialização de Coque verde de Petróleo• Desenvolvimento de Soluções Energéticas

PRODUÇÃO E IMPORTAÇÃO DO QUEROSENE DE AVIAÇÃO

- ✓ Da mesma forma que a demanda, a produção de QAV é concentrada na região de São Paulo e do Rio de Janeiro.
- ✓ As entregas no Norte e Nordeste são em grande parte feitas com produto importado, apoiadas por cabotagem.
- ✓ GIG e GRU recebem QAV da Petrobras (REDUC e REVAP) por modal dutoviário
- ✓ A Produção do JP-5 ocorre unicamente na REGAP

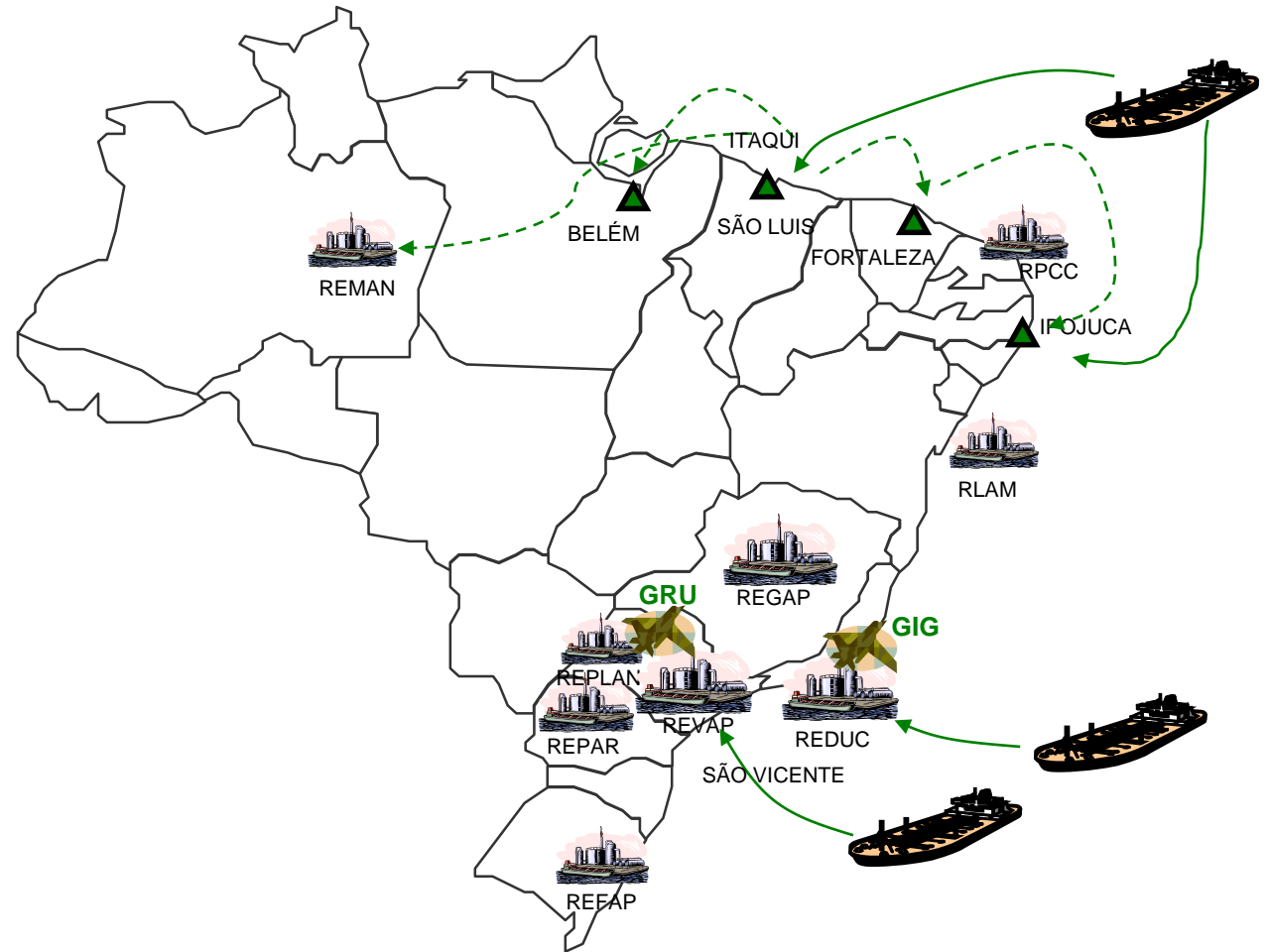

DADOS DE PRODUÇÃO E IMPORTAÇÃO

Mercado Nacional do QAV (m³/ano)

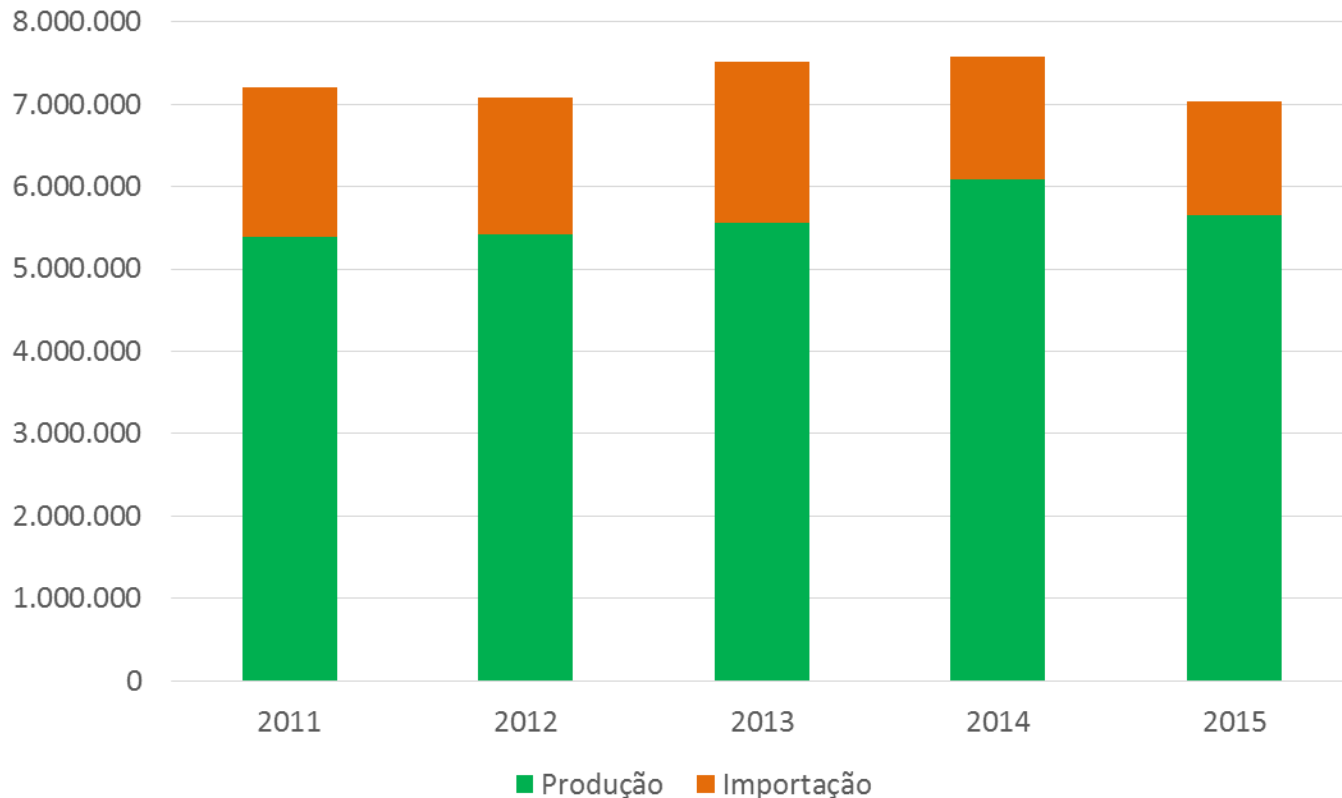

Fonte: ANP

Importação QAV
Entre 20 e 25%
do Consumo

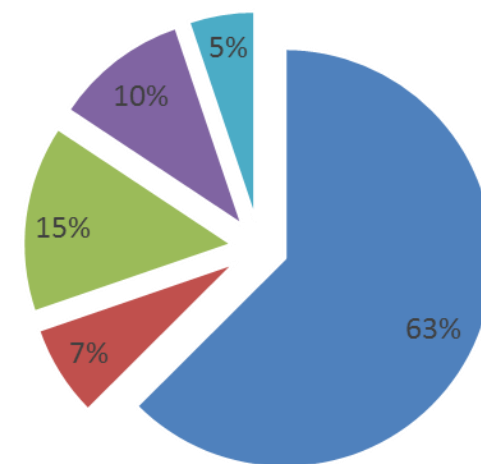

CONSUMO

OPERAÇÕES : BASES, POOLS E ARMAZENAGENS



86 Unidades Operacionais

(57 Unidades Operadas pela BR)

Capacidade Operacional de tancagem de 1,3 milhão m³

40 milhões km/mês percorridos

8,1 dias de estoque



76 milhões m³ /ano
Movimentação

233 mil/mês
Pedidos



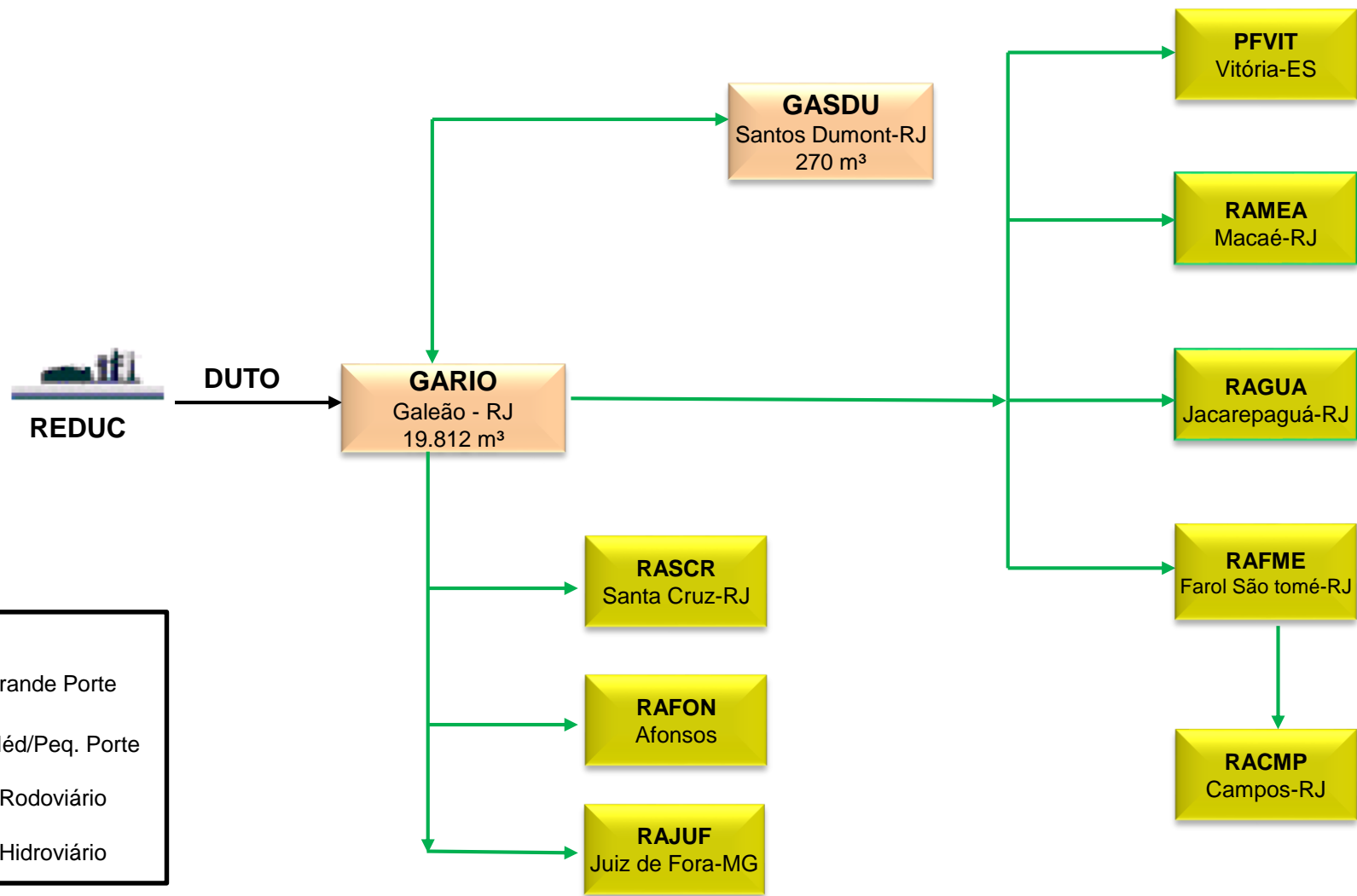

8.285/dia
Embarques

DISTRIBUIÇÃO QAV – RIO DE JANEIRO

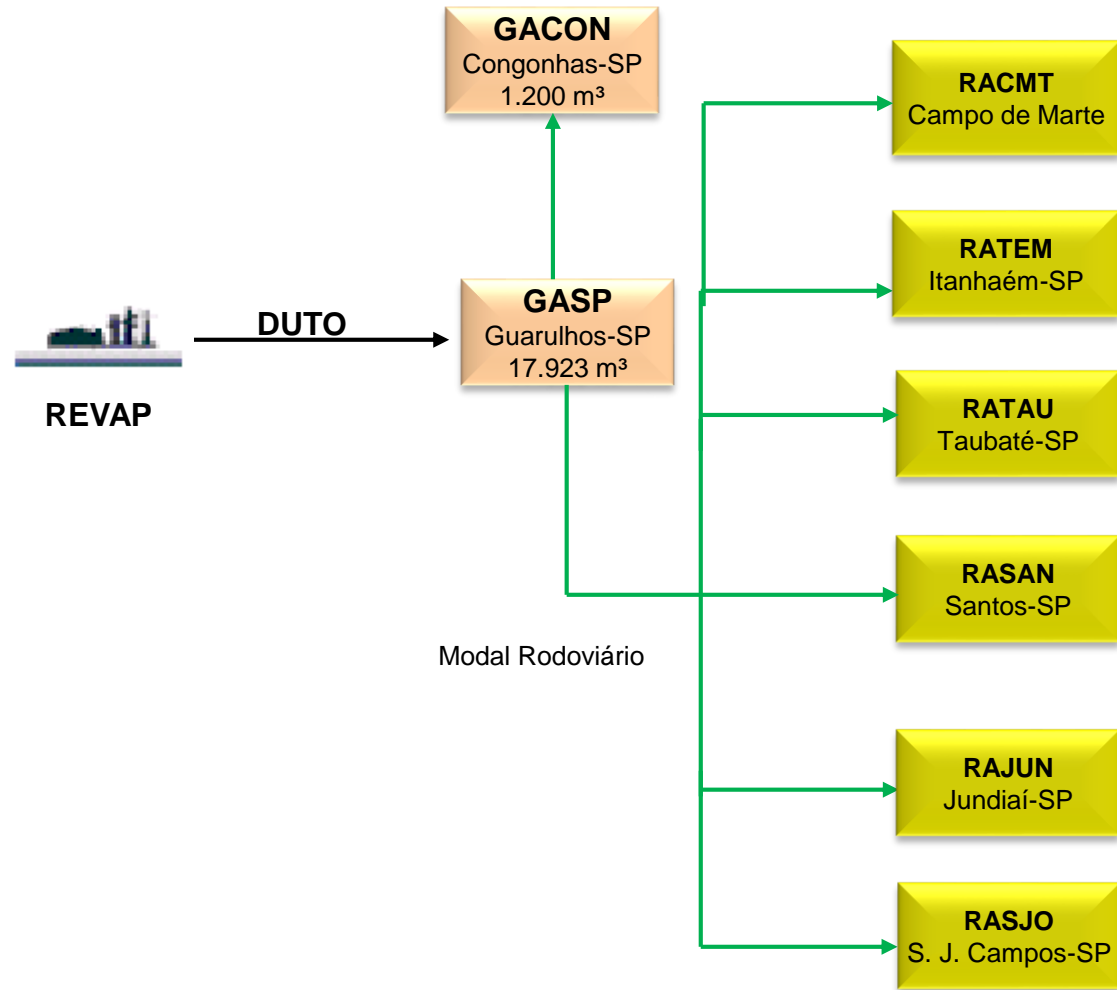

DISTRIBUIÇÃO QAV – SÃO PAULO



	Aer. Grande Porte
	Aer. Méd/Peq. Porte
	Modal Rodoviário
	Modal Hidroviário

DISTRIBUIÇÃO QAV – CENTRO-OESTE E SP INTERIOR

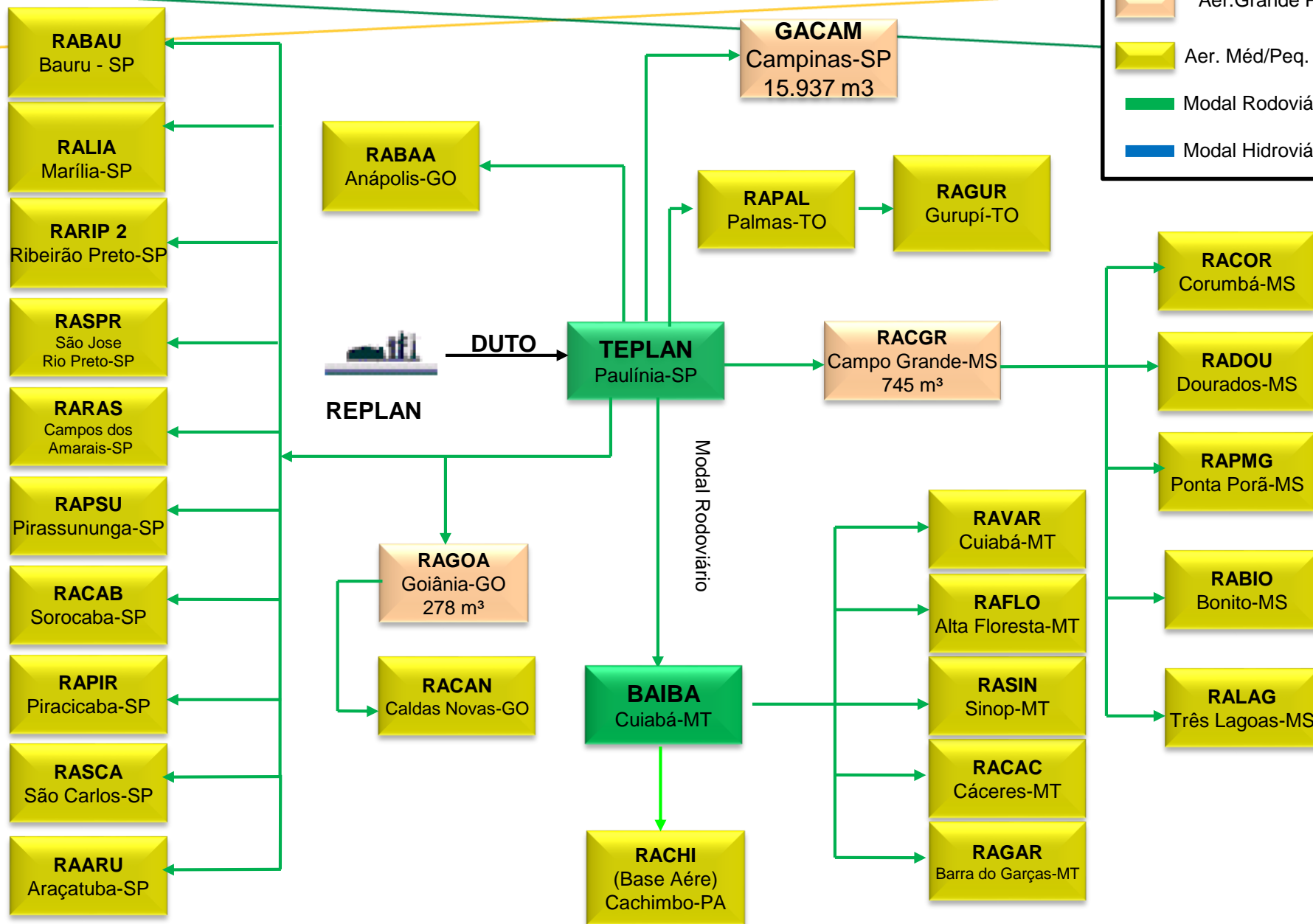
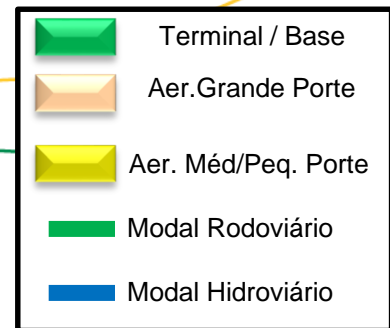

DISTRIBUIÇÃO QAV – PARTE DA REGIÃO NORTE

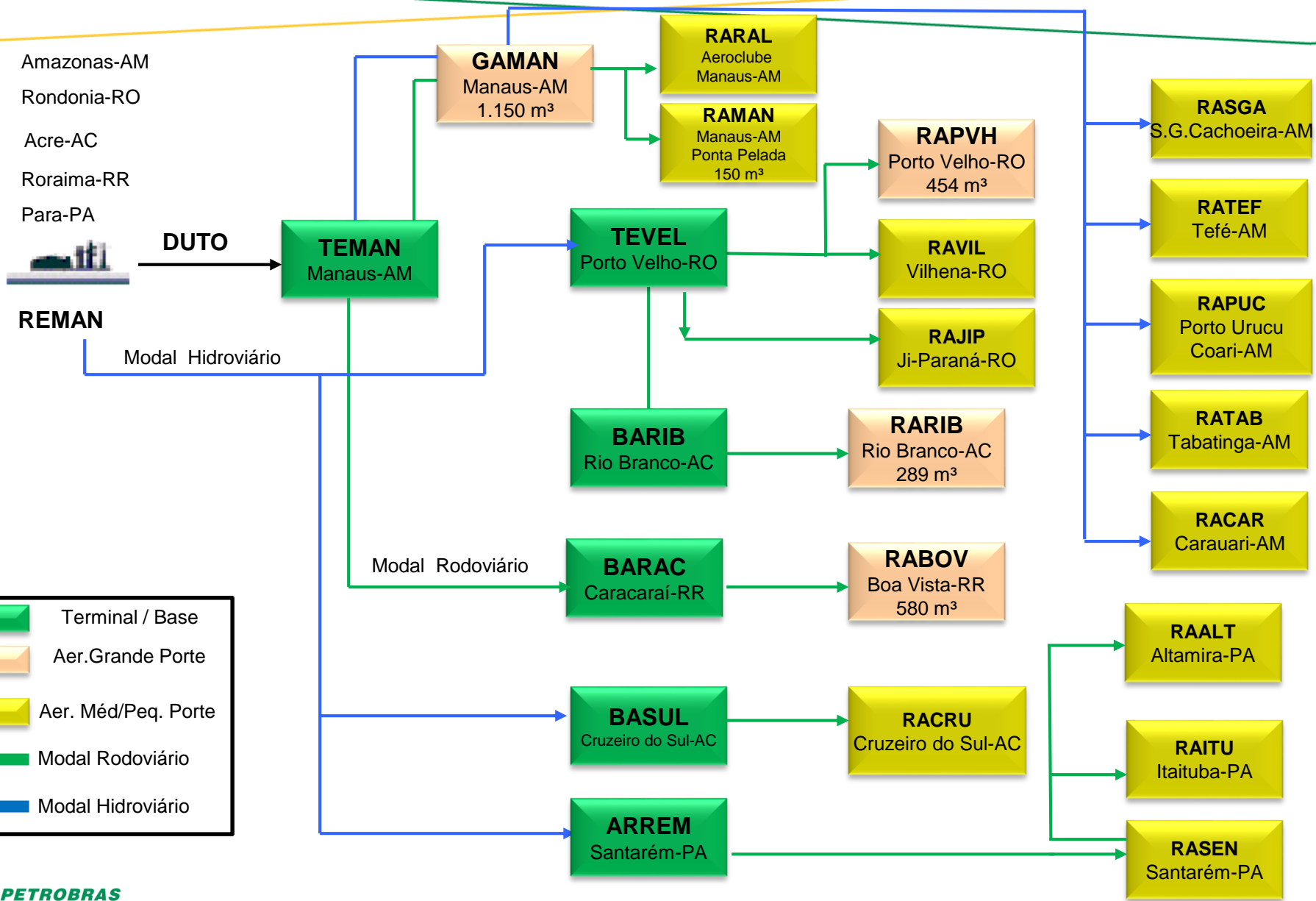

- Terminal / Base
- Aer. Grande Porte
- Aer. Méd/Peq. Porte
- Modal Rodoviário
- Modal Hidroviário

VISÃO GERAL – DISTRIBUIÇÃO QAV – BR DISTRIBUIDORA

A Maior Rede de Distribuição do Brasil

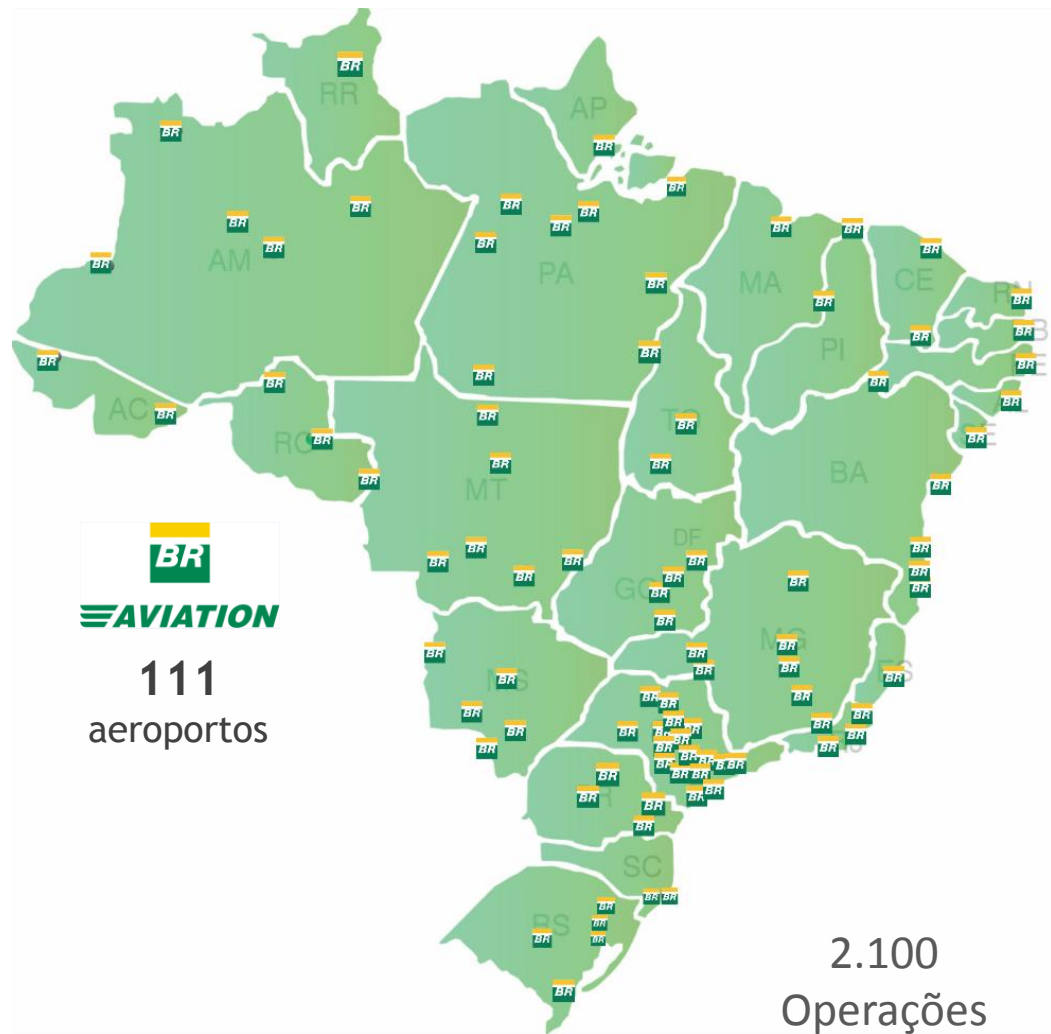

111
aeroportos

2.100
Operações
Diárias

Força de Trabalho

Própria: **250** empregados

Revendedores: **1400** empregados



INVESTIMENTOS BR – SEGURANÇA E CONFIABILIDADE

- Normas Regulamentadoras
- AssociATA (IFQP) – International Air Transportation (IATA Fuel Quality Pool)
- JIG – Joint Inspection Group
- ATA 103 – Aviation Transport Association



Modernização da Frota
Idade Média < 10 anos



Adequações e ampliação e ampliação da rede de hidrantes de Guarulhos



Construção da rede de hidrantes do Galeão

MARKET SHARE DAS DISTRIBUIDORAS

Evolução do Market Share

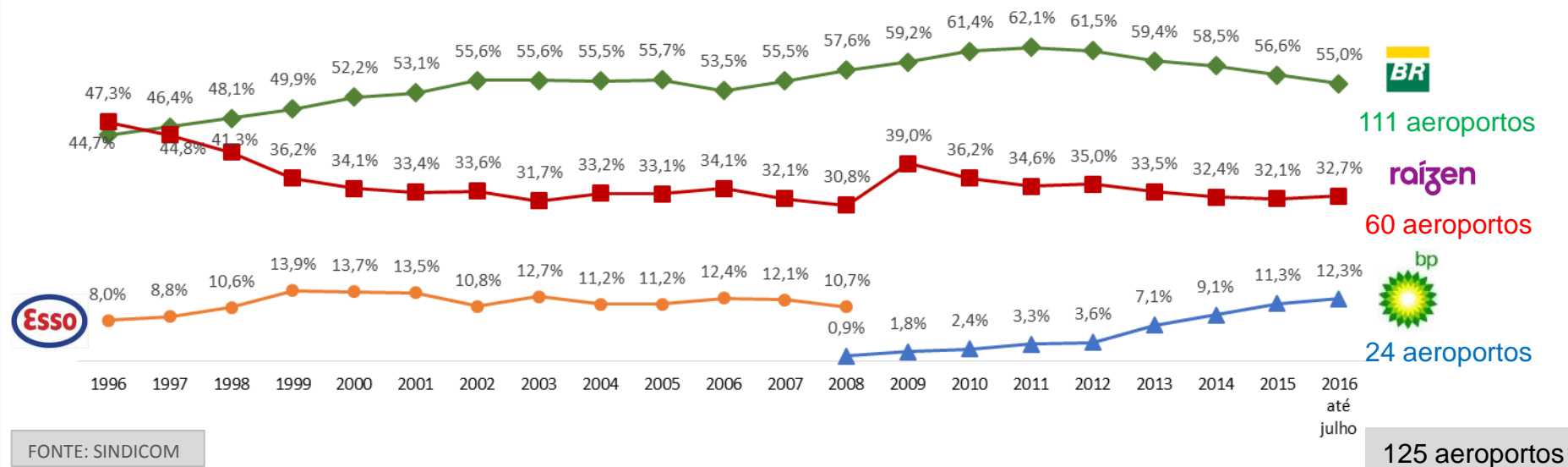

VOLUME TOTAL DE QAV/GAV VENDIDOS (EM M3)

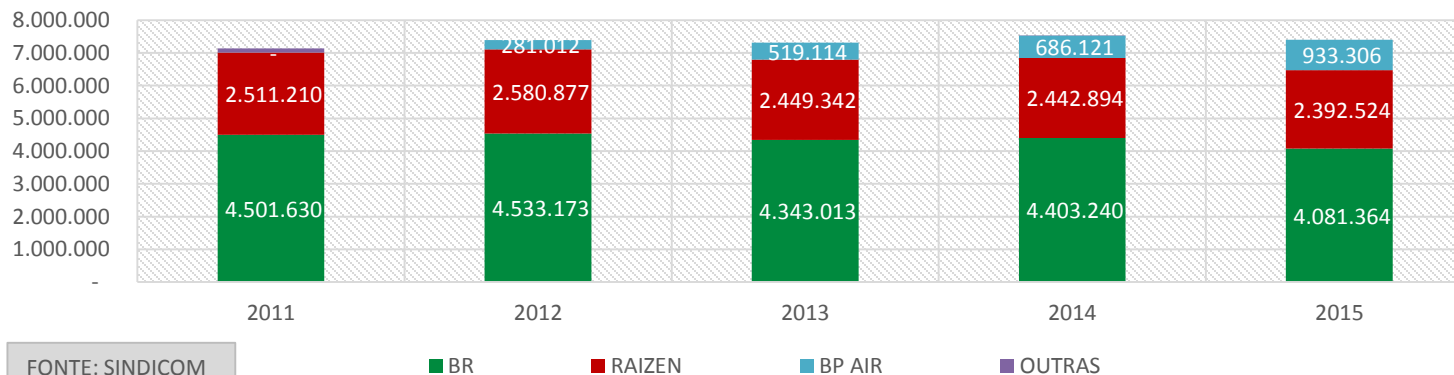

MARKET SHARE CLIENTES x PARTICIPAÇÃO BR

Market Share das Cias Aéreas - Jun/16

(nº de embarques - Doméstico e Internacional)

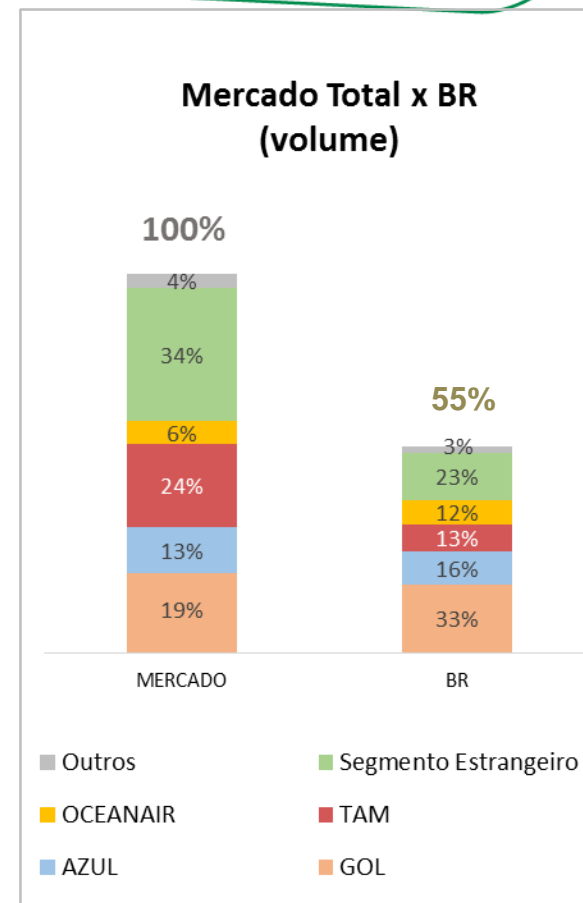
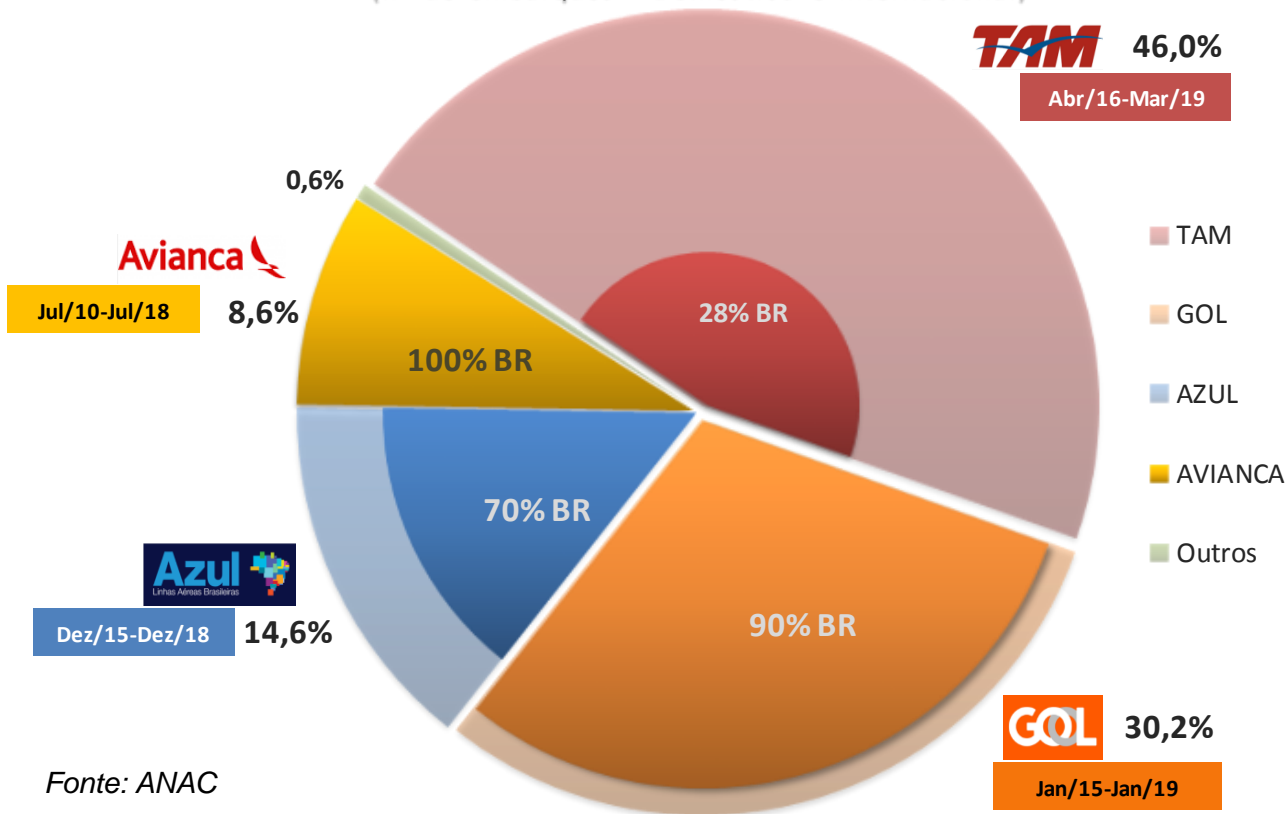

Fonte: ANAC

Forças Armadas
Vendas BR - QAV



1,4%



0,07%



0,08%



70% Bases
Aéreas

COMPRAS CENTRALIZADAS DE QAV – FORÇAS ARMADAS



≈ 5900m³/mês (JET-A1 / JET-PLUS / AVGAS) - Contrato Vigente até fevereiro de 2019

Prazo do Contrato: 60 meses

Contratação por item : BR presente em 79 aeroportos/Bases Aéreas (75% suprimento BR)

Gestão do Contrato: CELOG

≈ 240m³/mês (JET-A1) - Contrato Vigente até dezembro de 2016

Prazo do Contrato: 12 meses

Contratação : Atendimento Regional com 4 Preços Distintos (100% suprimento BR)

Gestão do Contrato: CCIM / COMRJ



≈ 270m³/mês (JET-A1) - Contrato Vigente até agosto de 2017

Prazo do Contrato: 12 meses

Contratação : Atendimento Nacional com Preço Único (100% suprimento BR)

Gestão do Contrato: DMAvEx

VANTAGENS E DESVANTAGENS

	Aeronáutica	Exército	Marinha
Prazo do Contrato	60 meses	12 meses	12 meses
Reajustes	Mensal: - Preço de aquisição Anual: - IPCA (parcela logística) - Arrend. Variável	Não há	Não há
Tipo de Contratação	Por aeroporto e por produto	Nacional	Regional (4)
Validação para pagamento	Entrega física das NFes e CEs	Entrega eletrônica	Entrega eletrônica

VANTAGENS E DESVANTAGENS

	Aeronáutica	Exército	Marinha
Prazo do Contrato			12 meses
Real	VISÃO BR: MELHOR MODELO DE CONTRATAÇÃO ?		
Tipo de			al (4)
Validação para pagamento		eletrônica	Entrega eletrônica

Julio Cesar Abrahão
Gerente de Marketing de Companhias Aéreas
Petrobras Distribuidora
21-2354-4479
jabrahao@br-petrobras.com.br

Raphael Terra
Responsável Comercial - Clientes do Governo
Petrobras Distribuidora
21-2354-3229
raphaelterra@br-petrobras.com.br

